



Hermosa, the company name, comes from Hermosa Beach, a fantastic surfing site in Los Angeles, California, United States. It also means beautiful in Spanish.

Our office is by the sea where you could feel the breath of the sea waves and winds.

We mainly concentrate on designing and manufacturing original products for daily life as well as importing products made in U.S.A.

Immersing in quiet natural tranquility and peace,
from Kamakura we wish to bring you new charm with our works.



RETRO FAN

USER MANUAL

【製造元】

有限会社 ハモサ
HERMOSA Co.,Ltd.
〒248-0024 神奈川県 鎌倉市 稲村ガ崎1-17-23 Tel.0467-84-9176 / Fax.0467-84-9178

www.hermosa.co.jp

品番 RF-0113/RF-0213

このたびは、当社製品をお買い上げいただきまして、誠にありがとうございます。安全にご使用いただくために、必ずこの「取扱説明書」をよくお読みください。お読みになられた後も、大切に保管して下さい。※この「取扱説明書」は、お使いになる方や他の方への危害、財産への損害を未然に防止する為、重要な内容を記載しています。内容をよくお読みの上、必ず守ってください。

【安全上の注意】（安全のため下記を必ずお守りください）

電源プラグは根元まで確実に差し込んでください。

差し込みが不完全ですと、感電や発熱による火災の原因になります。傷んだプラグゆるんだコンセントは使用しないでください。

ファンやガードをつけずに運転しない。

ケガや故障の原因となります。

使用しない時は、電源プラグをコンセントから抜いてください。

感電・漏電火災・ケガの原因となります。

この器具は「非防水」です。

湿気が多い場所や水のかかる場所、屋外ではご使用できません。

次のようなところでは使用しないでください。

ガスレンジなどの火気のそば・引火性のガスのあるところ、雨や水飛沫のかかるところ。

絶対に分解したり、修理・改造をしない。

発火等の異常動作して、火災や感電・けがの原因になります。修理は販売店へご相談ください。

電源コード・電源プラグを破損するようなことはしない。

(傷をつける/加工/熱器具に近づける/無理に曲げる・ねじる・引っ張る/重い物をのせる、束ねる等、コード・プラグに負荷のかかることはしないでください)傷んだまま使用すると、感電・ショート・火災の原因になります。修理の際は販売店にご相談ください。

-器具に注意書きのシールが添付されている場合は、その指示に従ってください。

-風を体に長時間あてない。子供だけで使わせたり、幼児の手の届くところで使用しない。

-器具から煙が出たり、異臭がしたときは、速やかに電源を切り、販売店までご連絡ください。

-器具を勝手に改造したり、部品を追加、変更して使用しないでください。器具や電球に着色等をしないでください。

-ご使用后、廃棄される場合は清掃回収車への安全面に十分配慮して処理していただきますようお願いいたします。

安全にご使用頂く為にも、以上の注意・警告事項を必ず守ってご使用下さい。事故防止の為、各部位が確実に接続されているかを再度ご確認頂きご使用下さい。

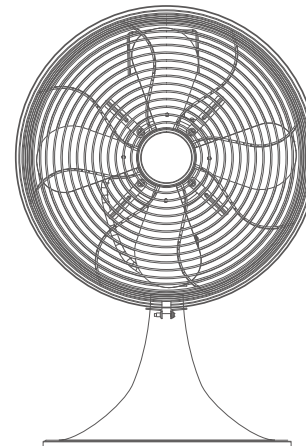
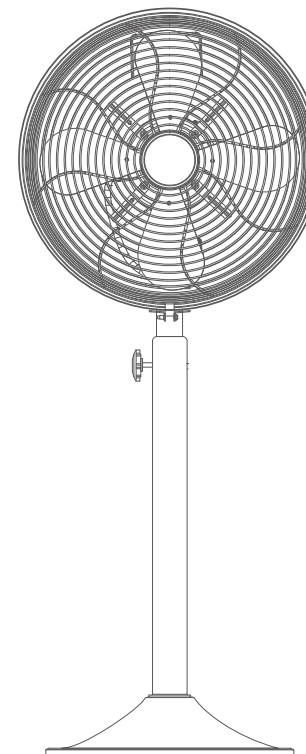

TABLE FAN



FLOOR FAN

こちらの取扱説明書は品番 RF-0113/RF-213兼用のものとなります。

FLOOR FAN

下記パーツが同梱されているかご確認ください。

■同梱パーツ

- 本体のスイッチがOFF(0の位置)になっていることを確認してからコンセントを差し込んでください。
- ガードの中や可動部へ指や物をいれないでください。ケガをする恐れがあります。※特に小さなお子様にはご注意ください。
- 持ち運びの際にコードを引っ張って運ばないでください。またコードを振り回したりしないでください。断線の危険性があります。
- 後ろ側のガードには顔を近づけないでください。髪の毛がプロペラに巻き込まれる可能性があります。
- ご使用の際は本体を安定した水平な場所でご使用ください。転倒によるケガや破損の原因になります。
- 長時間風を体にあてないでください。健康を害することがあります。

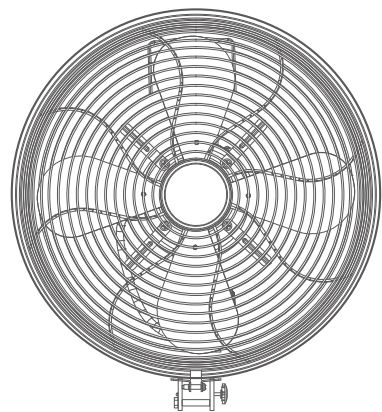

A. ヘッド・モーター部



B. 支柱

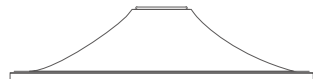

C. ベース



D. ベースウエイト



E. ワッシャー



F. ボルトネジ



G. 工具



H. 工具2

3

■組み立て方

ヘッド・支柱・ベースを組み立てます。

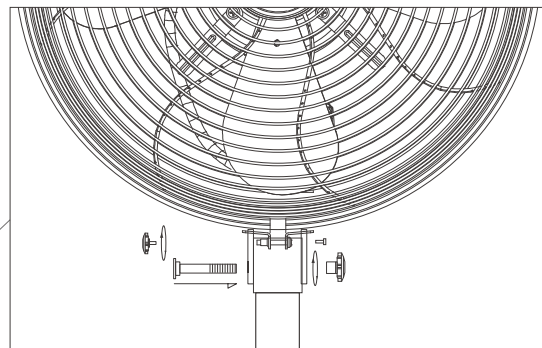
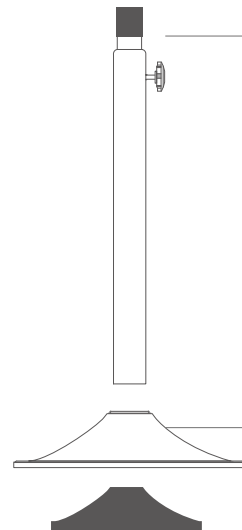
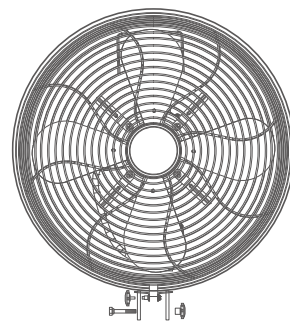

■ヘッドと支柱の組み立て方
ヘッドに取り付いているネジを外し、支柱パーツとネジ穴を合わせ組み立てていきます。

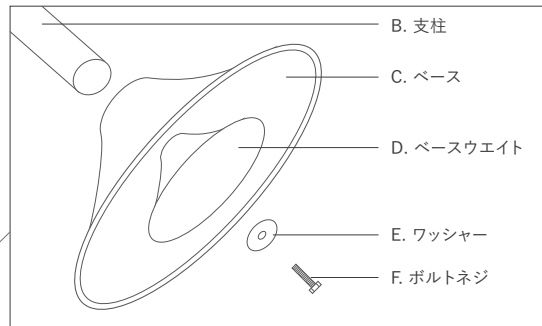

■支柱とベース部組み立て方
支柱をベース部と合わせ、ベースウエイトを中にいれHの工具を使いボルトネジで固定します。

4

■電源を差し込み、風量切り替えスイッチを操作し稼働させます

※本体のスイッチがOFF(0の位置)になっていることを確認してからコンセントを差し込んでください。

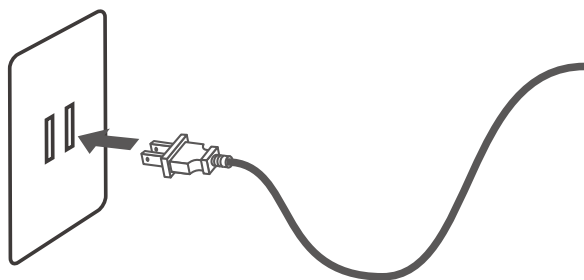

■本体上部の風量スイッチを切り替えて、お好みの風量でご使用ください。

首振り運転を開始する際は、本体上部の首振りスイッチを押してください。

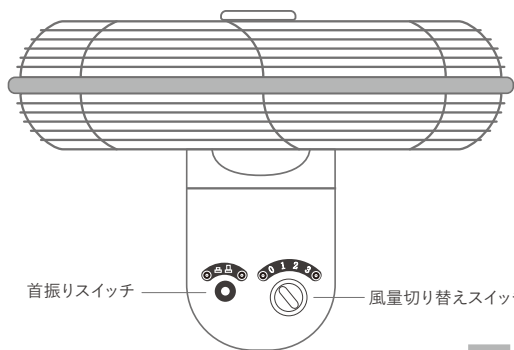

■高さ調整のやり方

下図の調整つまみを使って、お好みの高さに合わせてください。

※製品の構造上、高さ調整の際に多少音がします不具合ではありません。

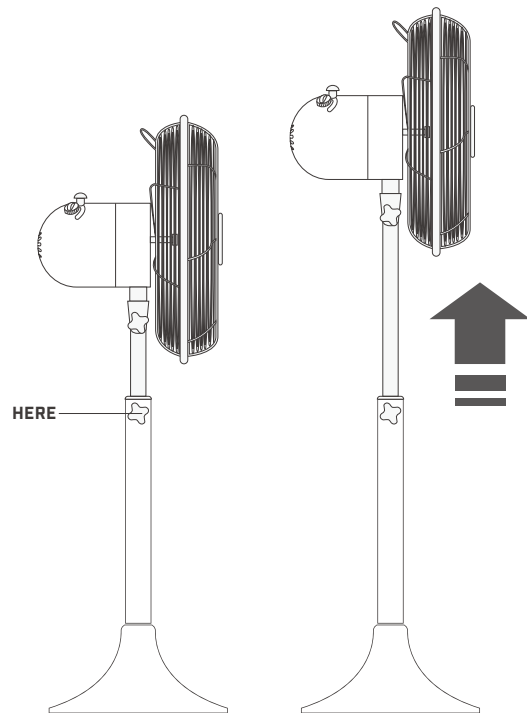

■首の角度調整

ヘッドのつまみを緩めアングルを調整することができます。

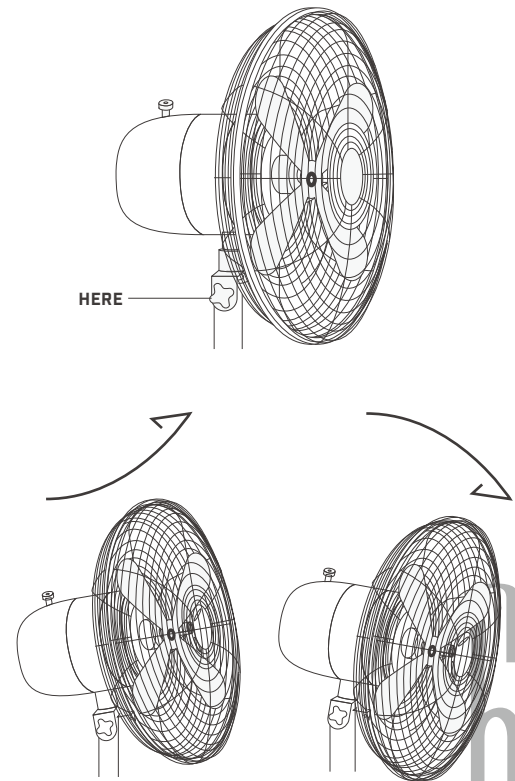
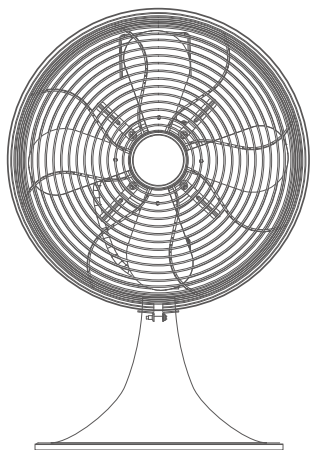

TABLE FAN

下記パーツが同梱されているかご確認ください。

■同梱パーツ

- ガードの中や可動部へ指や物をいれないでください。ケガをする恐れがあります。※特に小さなお子様にはご注意ください。
- 持ち運びの際にコードを引っ張って運ばないでください。またコードを振り回したりしないでください。断線の危険性があります。
- 後ろ側のガードには顔を近づけないでください。髪の毛がプロペラに巻き込まれる可能性があります。
- ご使用の際は本体を安定した水平な場所でご使用ください。転倒によるケガや破損の原因になります。
- 長時間風を体にあてないでください。健康を害することがあります。



A. 本体完成品

- 電源を差し込み、風量切り替えスイッチを操作し稼働させます
※本体のスイッチがOFF(0の位置)になっていることを確認してからコンセントを差し込んでください。

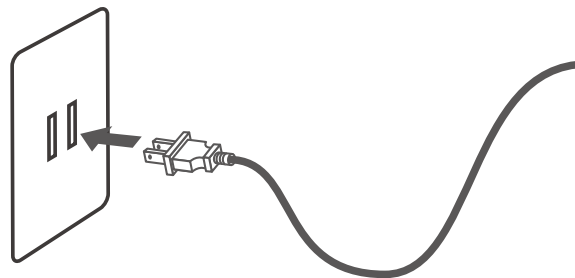

- 本体上部の風量スイッチを切り替えて、お好みの風量でご使用ください。
首振り運転を開始する際は、本体上部の首振りスイッチを押してください。

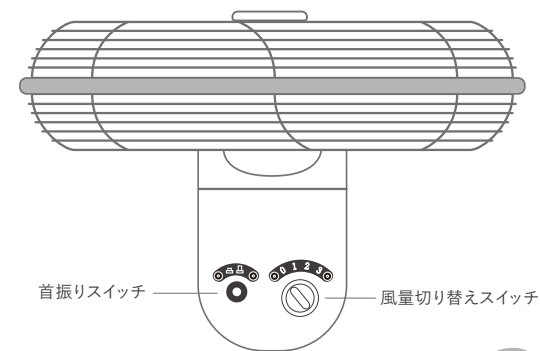

首振りスイッチ

風量切り替えスイッチ

7

8

■首の角度調整

ヘッドのつまみを緩めアングルを調整することができます。

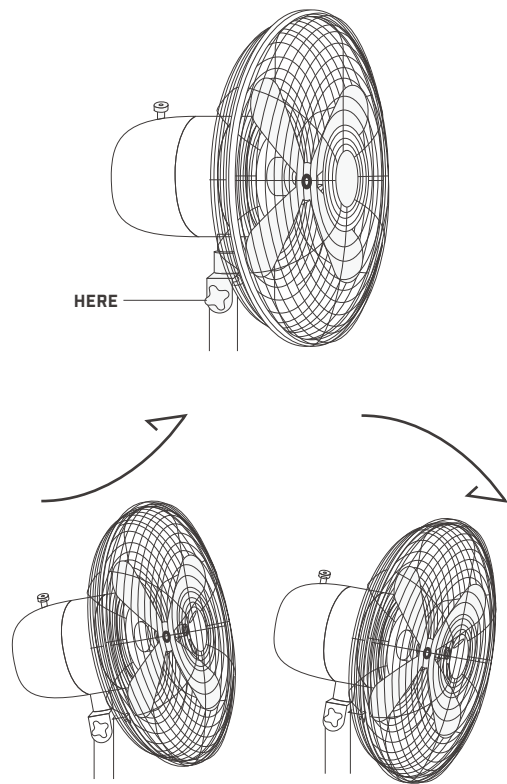

■お手入れと羽の調整の仕方

羽固定の緩みをなおしたり、本体のお手入れの際は下図をご確認ください。

※お手入れや、締め直しの際はA図のネジを外し、正面ガードを外して行います。

※プロペラの固定の際は、軸のくぼみ(B図)にしっかりと固定をしてください。

※塗装が剥がれることがございますのでお手入れの際は柔らかい布をご使用ください。

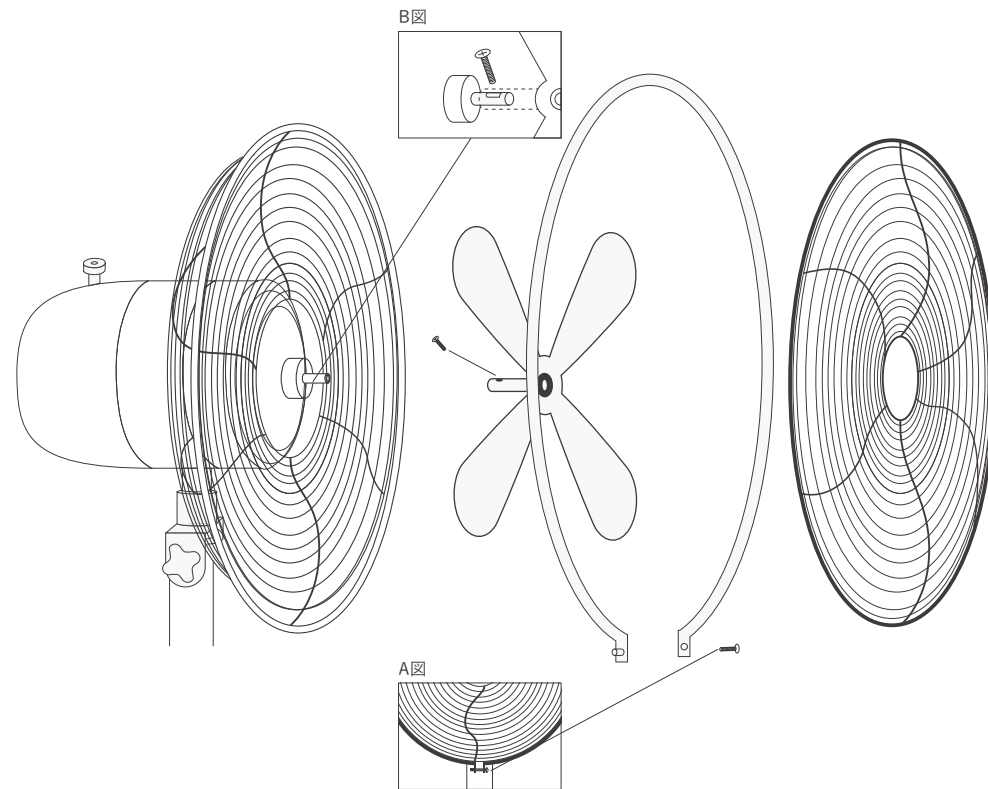

9

10